



Quick Guide



售后客服

## SRP2 Racing Pedals



## CONTENTS

EN.....	1
FRA.....	4
DE.....	7
ESP.....	10
ITA.....	13
RUS.....	16
JAP.....	19
PT.....	22
中文.....	25
繁體中文.....	29

## 01 Installation & Connections

### 1. Mounting the Pedals

Position the pedals on the base plate and line up the mounting holes. Adjust the spacing to your preference, then fasten each pedal using the supplied M4×8 countersunk screws and the 2.5 mm hex wrench. For best stability, make sure all four screws for each pedal are fully tightened.

### 2. Pedal Wiring

Plug each cable into its matching port.

Note: Route the brake pressure-sensor cable through the center slot of the brake pedal housing and toward the right side to avoid pinching.

Use the cable clips under the pedal base to keep the wiring organized and protected during heavy use.

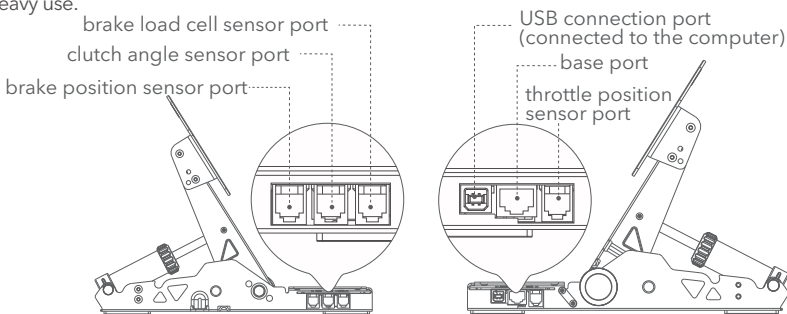

### 3. Connecting Pedals to PC / Wheelbase

To connect to your PC, simply plug in the USB cable and open MOZA Pit House. You should see the pedals appear in the device list. (If the device appears greyed out or unresponsive: unplug the USB cable, close MOZA Pit House, reconnect the USB, relaunch the software.)

If your wheelbase has a pedal port, you can also connect to the wheelbase using an RJ45 cable.)

### 4. Calibration

In MOZA Pit House, you can check pedal input values and recalibrate the start point, end point, and travel of each pedal.

## 02 Adjusting Pedal Spacing

Slide the pedals left or right until the spacing feels right for your driving style. Select the appropriate screw holes and tighten the screws.

(The process is the same for throttle, brake, and clutch.)

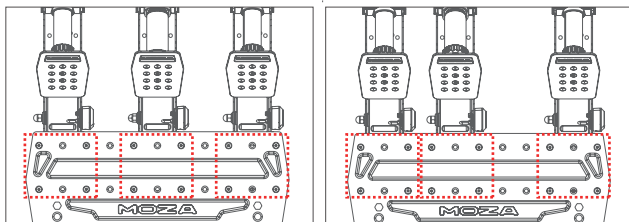

### 03 Adjusting Pedal Face Height

Loosen and remove the screws holding the pedal face using the 2.5 mm hex wrench. Move the pedal face to the desired position, then reinstall and tighten the screws until they sit flush. (The process is the same for all pedals.)

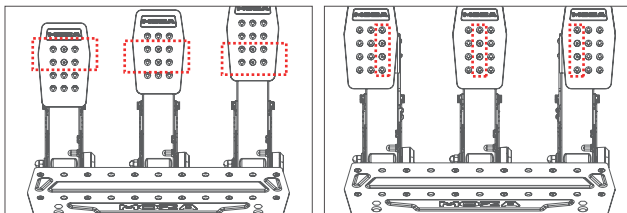

### 04 Adjusting Pedal Face Angle

Use the 2.5 mm Allen key to loosen the screws on both sides of the pedal face. Start by removing the lower screw on the adjustment block, then loosen the upper screw. Adjust the pedal face to the angle you prefer, and tighten all four side screws to lock it in place. (The process is the same for all pedals.)

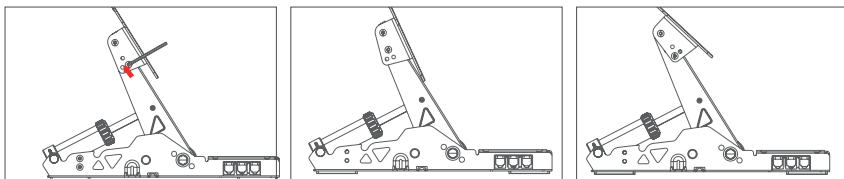

### 05 Adjusting Preload

There are two preload slots located behind the pedal arm. Push the limiter shaft toward the pedal face and move it to the other slot to change the pedal's initial resistance.

- If the brake elastomers are too stiff to move easily, loosen the locknut with the 12 mm wrench and turn the pressure rod counterclockwise to reduce preload.
- After selecting a slot, turn the pressure rod clockwise to set your desired preload. Tighten the locknut to secure the adjustment.

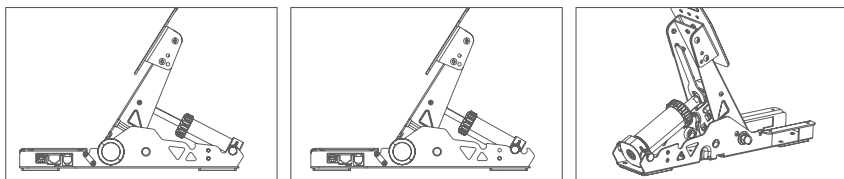

### 06 Replacing the Brake Elastomer Springs

1. Pull the limiter shaft out of its slot at the rear of the brake sleeve.
2. Remove the front cover of the brake sleeve.

3. Take out the elastomer stack and swap in your preferred elastomers.
  - Always install 8 elastomers in total.
  - You can mix different hardness levels to tune pedal feel.
4. Reinstall the front cover and place the limiter shaft back into position.

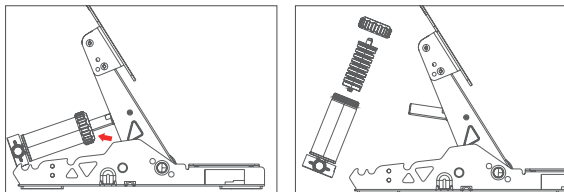

Note: The yellow elastomers are firmer and may require loosening the nut with the 12 mm wrench to make removal and reinstallation easier.

### Elastomer Hardness (Soft → Hard)

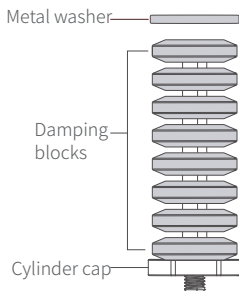
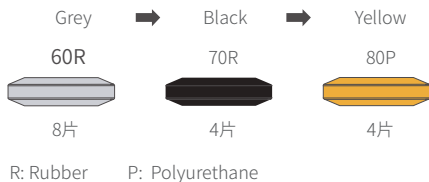

### Setup Recommendations

Mix any combination of eight elastomers between the top and bottom washers to replicate different brake pedal characteristics. Choose the feel that suits your driving style.

### Sensor Ratio Tuning

After changing the elastomer setup, we recommend fine-tuning the Angle/Load Cell Sensor Ratio in MOZA Pit House. For stiffer, shorter-travel setups, use a higher load cell sensor ratio.

### Suggested ratios by vehicle type:

Vehicle Type	Recommended Setting
Road Cars, Hot Hatches, Performance Cars, Rally	60-80% angle sensor
GT4,GT3	60-80% load cell sensor
LMP, F3, F2, F1	100% load cell sensor

### ⚠ Important:

Only connect the pedals to one device at a time, PC or wheelbase. Do not connect to both simultaneously.

## 01 Installation et connexions

### 1. Montage des pédales

Positionnez les pédales sur la plaque de base et alignez les trous de fixation. Ajustez l' écartement selon vos préférences, puis fixez chaque pédale à l' aide des vis fraisées M4x8 fournies et de la clé hexagonale 2,5 mm. Pour une stabilité optimale, assurez-vous que les quatre vis de chaque pédale sont entièrement serrées.

### 2. Câblage des pédales

Branchez chaque câble sur son port correspondant.

Remarque : Faites passer le câble du capteur de pression de frein par la rainure centrale du boîtier de la pédale de frein et dirigez-le vers le côté droit afin d' éviter tout pincement. Utilisez les clips de câble sous la base de pédales pour garder le câblage organisé et protégé lors d' une utilisation intensive.

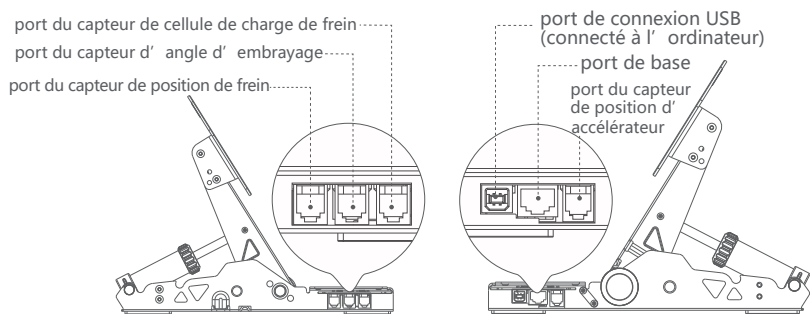

### 3. Connexion des pédales au PC / à la base de volant

Pour vous connecter à votre PC, branchez simplement le câble USB et ouvrez MOZA Pit House. Les pédales doivent apparaître dans la liste des appareils. (Si l' appareil apparaît grisé ou ne répond pas : débranchez le câble USB, fermez MOZA Pit House, rebranchez l' USB, puis relancez le logiciel.)

Si votre base de volant dispose d' un port pédales, vous pouvez également vous connecter à la base de volant via un câble RJ45.)

### 4. Étalonnage

Dans MOZA Pit House, vous pouvez vérifier les valeurs d' entrée des pédales et réétalonner le point de départ, le point de fin et la course de chaque pédale.

## 02 Réglage de l' écartement des pédales

Faites glisser les pédales vers la gauche ou vers la droite jusqu' à obtenir un écartement adapté à votre style de conduite. Sélectionnez les trous de vis appropriés et serrez les vis. (La procédure est identique pour l' accélérateur, le frein et l' embrayage.)

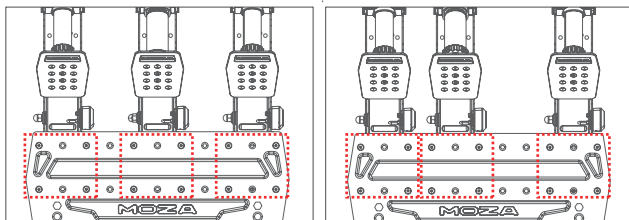

### 03 Réglage de la hauteur de la plaque de pédale

Desserrez et retirez les vis qui maintiennent la plaque de pédale à l' aide de la clé hexagonale 2,5 mm. Déplacez la plaque de pédale à la position souhaitée, puis remettez et serrez les vis jusqu' à ce qu' elles soient affleurantes. (La procédure est identique pour toutes les pédales.)

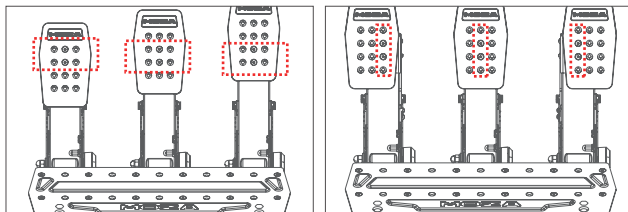

### 04 Réglage de l' angle de la plaque de pédale

Utilisez la clé Allen de 2,5 mm pour desserrer les vis des deux côtés de la plaque de pédale. Commencez par retirer la vis inférieure du bloc de réglage, puis desserrez la vis supérieure. Ajustez la plaque de pédale à l' angle souhaité et serrez les quatre vis latérales pour verrouiller. (La procédure est identique pour toutes les pédales.)

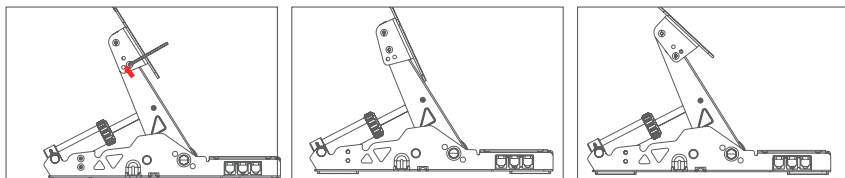

### 05 Réglage de la précharge

Deux encoches de précharge sont situées derrière le bras de pédale. Poussez l' axe de butée vers la plaque de pédale et placez-le dans l' autre encoche pour modifier la résistance initiale de la pédale.

- Si les élastomères de frein sont trop rigides pour être déplacés facilement, desserrez le contre-écrou avec la clé de 12 mm et tournez la tige de pression dans le sens antihoraire pour réduire la précharge.
- Après avoir choisi une encoche, tournez la tige de pression dans le sens horaire pour régler la précharge souhaitée. Serrez le contre-écrou pour verrouiller le réglage.

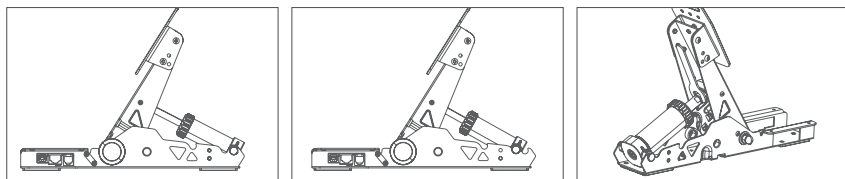

### 06 Remplacement des ressorts élastomères de frein

- 1.Retirez l' axe de butée de son encoche à l' arrière de la douille de frein.
- 2.Retirez le capot avant de la douille de frein.

3. Sortez l' empilement d' élastomères et remplacez-le par les élastomères souhaités.

- Installez toujours 8 élastomères au total.
- Vous pouvez combiner différentes duretés pour ajuster le ressenti de la pédale.

4. Remontez le capot avant et remettez l' axe de butée en place.

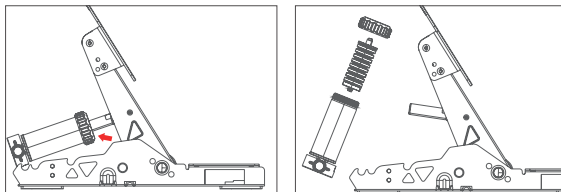

Remarque : Les élastomères jaunes sont plus fermes et peuvent nécessiter de desserrer l' écrou avec la clé de 12 mm pour faciliter le retrait et la remise en place.

Dureté des élastomères (Souple → Dur)

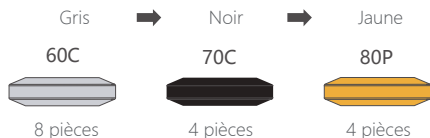

R : Caoutchouc P : Polyuréthane

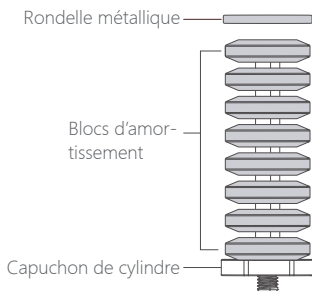

### Recommandations de configuration

Mélangez n' importe quelle combinaison de huit élastomères entre les rondelles supérieure et inférieure afin de reproduire différentes caractéristiques de pédale de frein. Choisissez le ressenti adapté à votre style de conduite.

### Réglage du ratio des capteurs

Après avoir modifié la configuration des élastomères, nous recommandons d' affiner le ratio Capteur d' angle / Capteur de cellule de charge dans MOZA Pit House. Pour des configurations plus rigides avec une course plus courte, utilisez un ratio de capteur de cellule de charge plus élevé.

### Ratios conseillés selon le type de véhicule :

Type de véhicule	Réglage recommandé
Voitures de route, compactes sportives, voitures de performance, rallye	60-80% capteur d' angle
GT4, GT3	60-80% capteur de cellule de charge
LMP, F3, F2, F1	100% capteur de cellule de charge

### ⚠ Important :

Ne connectez les pédales qu' à un seul appareil à la fois : PC ou base de volant. Ne les connectez pas aux deux simultanément.

## 01 Installation und Anschlüsse

### 1. Montage der Pedale

Positionieren Sie die Pedale auf der Grundplatte und richten Sie die Befestigungslöcher aus. Justieren Sie den Abstand nach Ihren Wünschen und befestigen Sie dann jedes Pedal mit den mitgelieferten M4×8-Senkkopfschrauben und dem 2,5mm-Inbusschlüssel. Für beste Stabilität ziehen Sie alle vier Schrauben jedes Pedals gut fest.

### 2. Verkabelung der Pedale

Stecken Sie jedes Kabel in den entsprechenden Anschluss.

Hinweis: Führen Sie das Kabel des Bremsdrucksensors durch den Mittelschlitz des Bremspedalgehäuses und zwar zur rechten Seite, damit es nicht eingeklemmt wird.

Benutzen Sie die Kabelclips unter der Pedalbasis, um die Verkabelung auch bei intensiver Nutzung ordentlich und geschützt zu halten.

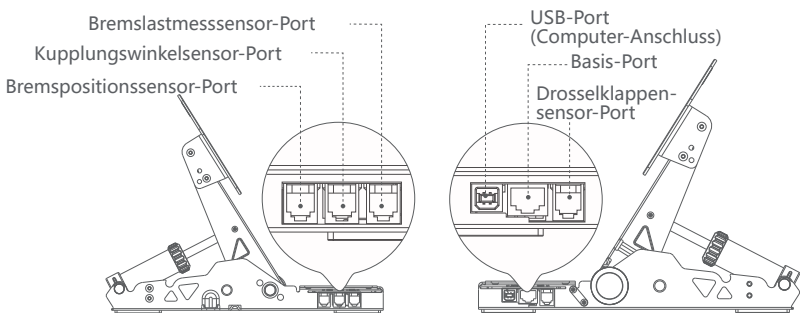

### 3. Pedale an PC/Wheelbase anschließen

Zum Anschließen an Ihren PC stecken Sie einfach das USB-Kabel ein und öffnen Sie MOZA Pit House. Die Pedale sollten in der Geräteliste erscheinen. (Wenn das Gerät ausgegraut ist oder nicht reagiert: USB-Kabel abziehen, MOZA Pit House schließen, USB-Kabel wieder anstecken, Software neu starten.) Wenn Ihre Wheelbase einen Pedalanschluss hat, können Sie auch ein RJ45-Kabel verwenden, um eine Verbindung herzustellen.

### 4. Kalibrierung

In MOZA Pit House können Sie die Pedaleingangswerte überprüfen und den Startpunkt, den Endpunkt und den Weg jedes Pedals neu kalibrieren.

## 02 Justieren des Pedalabstands

Schieben Sie die Pedale nach links oder rechts, bis der Abstand Ihrem Fahrstil entspricht. Wählen Sie die entsprechenden Schraubenlöcher aus und ziehen Sie die Schrauben fest. (Der Vorgang ist für Gas, Bremse und Kupplung identisch.)

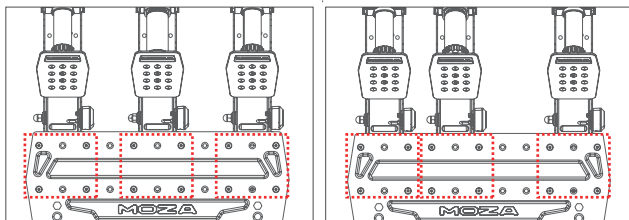

### 03 Justieren der Fußplattenhöhe

Lösen und entfernen Sie die Schrauben der Fußplatte mit dem 2,5mm-Inbusschlüssel. Bringen Sie die Fußplatte in die gewünschte Position und setzen Sie die Schrauben wieder ein. Ziehen Sie sie fest, bis sie bündig sitzen. (Der Vorgang ist für alle Pedale gleich.)

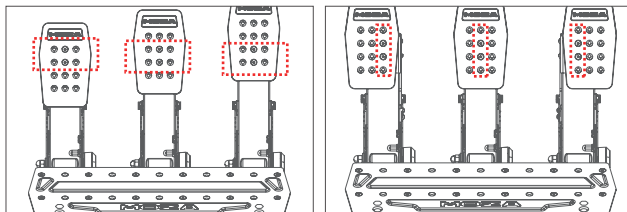

### 04 Justieren des Fußplattenwinkels

Lösen Sie die Schrauben auf beiden Seiten der Fußplatte mit dem 2,5mm-Inbusschlüssel. Entfernen Sie zunächst die untere Schraube am Justierblock und dann die obere Schraube. Justieren Sie die Fußplatte auf den gewünschten Winkel und ziehen Sie alle vier Seitenschrauben fest. (Der Vorgang ist für alle Pedale gleich.)

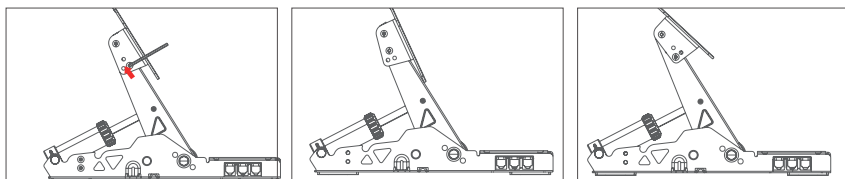

### 05 Justieren der Vorspannung

Es gibt zwei Vorspannungs-Schlitze hinter dem Pedalarm. Drücken Sie die Begrenzungswelle in Richtung Fußplatte und verschieben Sie sie in den anderen Schlitz, um den Anfangswiderstand des Pedals zu verändern.

- Wenn sich die Bremselastomere zu schwer bewegen lassen, lösen Sie die Kontermutter mit dem 12mm-Schlüssel und drehen Sie die Druckstange gegen den Uhrzeigersinn, um die Vorspannung zu verringern.
- Wählen Sie einen Schlitz aus und drehen Sie die Druckstange im Uhrzeigersinn, um die gewünschte Vorspannung einzustellen. Ziehen Sie die Kontermutter fest, um die Einstellung zu sichern.

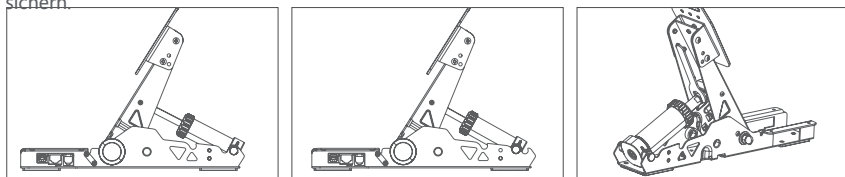

### 06 Austausch der Bremse-Elastomerfedern

1. Ziehen Sie die Begrenzungswelle aus ihrer Halterung an der Rückseite der Bremshülse heraus.
2. Entfernen Sie die vordere Abdeckung der Bremshülse.

3. Nehmen Sie den Elastomerstapel heraus und tauschen Sie die Elastomere nach Wunsch aus.

- Immer insgesamt 8 Elastomere einbauen.
- Mischen Sie verschiedene Härtegrade für das beste Pedalgefühl.

4. Bringen Sie die vordere Abdeckung wieder an und setzen Sie die Begrenzungswelle wieder ein.

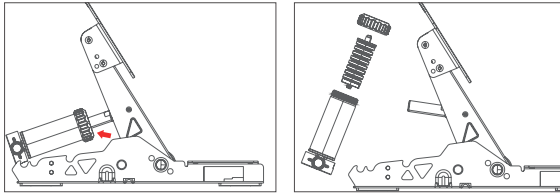

Hinweis: Die gelben Elastomere sind fester. Sie müssen evtl. die Mutter mit dem 12mm-Schlüssel lösen, um das Entfernen und Wiedereinbauen zu erleichtern.

Elastomerhärte (weich → hart)

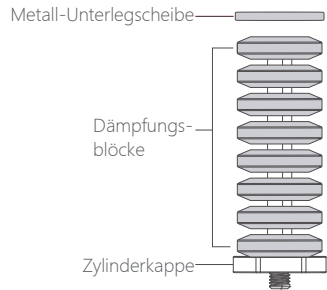
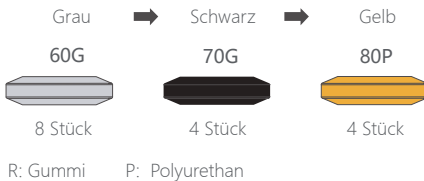

### Einstellungsempfehlungen

Kombinieren Sie acht Elastomere zwischen der oberen und unteren Scheibe, um unterschiedliche Bremspedalcharakteristiken zu erzielen. Wählen Sie das Gefühl zu Ihrem Fahrstil.

### Einstellung des Sensorverhältnisses

Nach dem Ändern der Elastomer-Einstellung empfehlen wir, das Verhältnis von Winkel- und Lastmesssensor in MOZA Pit House fein abzustimmen. Verwenden Sie für steifere Einstellungen mit kürzerem Hub ein höheres Lastmesssensorverhältnis.

### Empfohlene Verhältnisse nach Fahrzeugtyp:

Fahrzeugtyp	Empfohlene Einstellung
Straßenfahrzeuge, Hot Hatches, Sportwagen, Rennwagen	60-80% Winkelsensor
GT4, GT3	60-80% Lastmesssensor
LMP, F3, F2, F1	100% Lastmesssensor

### ⚠ Wichtig:

Verbinden Sie die Pedale jeweils nur mit einem Gerät, entweder PC oder Wheelbase. Verbinden Sie sie nicht gleichzeitig mit beiden.

### EU-Recycling-Informationen (WEEE)

Bitte beachten Sie Ihre lokalen Vorschriften, wenn Sie dieses Produkt als E-Waste entsorgen.

## 01 Instalación y conexiones

### 1. Montaje de los pedales

Coloca los pedales sobre la placa base y alinea los orificios de montaje. Ajusta la separación a tu gusto, luego fija cada pedal utilizando los tornillos de cabeza avellanada M4x8 suministrados y la llave hexagonal de 2,5 mm. Para obtener la máxima estabilidad, asegúrate de que los cuatro tornillos de cada pedal estén completamente apretados.

### 2. Cableado de los pedales

Conecta cada cable en su puerto correspondiente.

Nota: Pasa el cable del sensor de presión del freno por la ranura central de la carcasa del pedal de freno y dirígelo hacia el lado derecho para evitar que se pince.

Utiliza las bridas para cables situadas bajo la base de los pedales para mantener el cableado ordenado y protegido durante un uso intensivo.

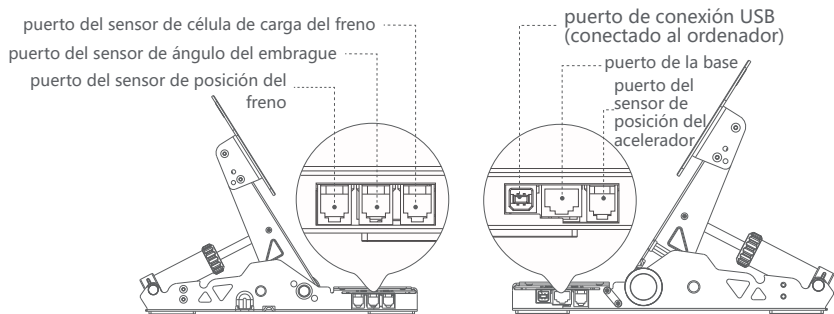

### 3. Conexión de los pedales al PC/Base

Para conectarlos a tu PC, simplemente enchufa el cable USB y abre MOZA Pit House. Deberías ver que los pedales aparecen en la lista de dispositivos. (Si el dispositivo aparece en gris o no responde: desenchufa el cable USB, cierra MOZA Pit House, vuelve a conectar el USB y reinicia el software). (Si tu base tiene un puerto para pedales, también puedes conectarlos a la base mediante un cable RJ45).

### 4. Calibración

En MOZA Pit House, puedes comprobar los valores de entrada de los pedales y recalibrar el punto de inicio, el punto final y el recorrido de cada pedal.

## 02 Ajuste de la separación entre pedales

Desliza los pedales hacia la izquierda o la derecha hasta que la separación sea la adecuada para tu estilo de conducción. Selecciona los orificios para tornillos apropiados y apriétalos. (El proceso es el mismo para el acelerador, el freno y el embrague).

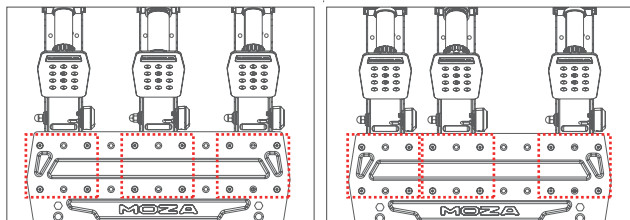

### 03 Ajuste de la altura de la superficie del pedal

Afloja y retira los tornillos que sujetan la superficie del pedal utilizando la llave hexagonal de 2,5 mm. Mueve la superficie del pedal a la posición deseada, luego vuelve a colocarla y aprieta los tornillos hasta que queden al ras. (El proceso es el mismo para todos los pedales).

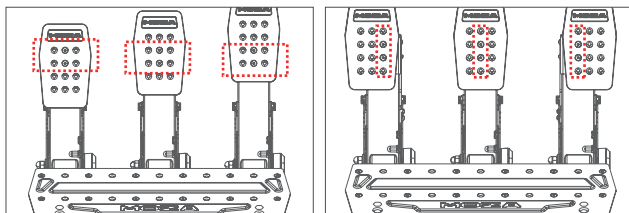

### 04 Ajuste del ángulo de la superficie del pedal

Utiliza la llave Allen de 2,5 mm para aflojar los tornillos de ambos lados de la superficie del pedal. Comienza retirando el tornillo inferior del bloque de ajuste, luego afloja el tornillo superior. Ajusta la superficie del pedal al ángulo que prefieras y aprieta los cuatro tornillos laterales para fijarla en su posición. (El proceso es el mismo para todos los pedales).

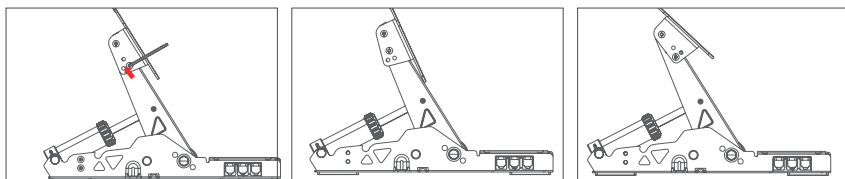

### 05 Ajuste de la precarga

Hay dos ranuras de precarga situadas en la parte trasera del brazo del pedal. Empuja el eje limitador hacia la superficie del pedal y muévelo a la otra ranura para cambiar la resistencia inicial del pedal.

- Si los elastómeros del freno están demasiado duros para moverlos con facilidad, afloja la contratuerca con la llave de 12 mm y gira la varilla de presión en sentido antihorario para reducir la precarga.
- Después de seleccionar una ranura, gira la varilla de presión en sentido horario para establecer la precarga deseada. Aprieta la contratuerca para asegurar el ajuste.

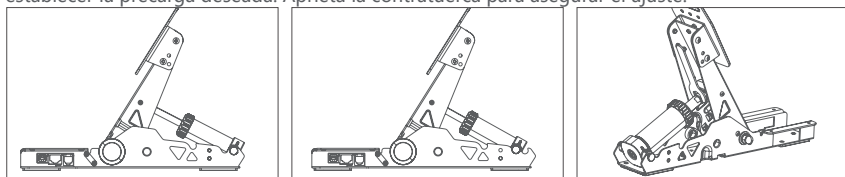

### 06 Sustitución de los muelles elastoméricos del freno

- 1.Extrae el eje limitador de su ranura en la parte trasera de la funda del freno.
- 2.Retira la cubierta frontal de la funda del freno.

3. Saca el conjunto de elastómeros y reemplázalo por tus elastómeros preferidos.

- Instala siempre un total de 8 elastómeros.
- Puedes combinar diferentes grados de dureza para afinar la sensación del pedal.

4. Vuelve a colocar la cubierta frontal y sitúa el eje limitador de nuevo en su posición.

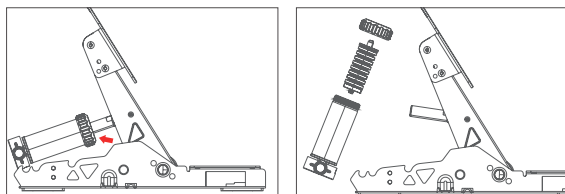

Nota: Los elastómeros amarillos son más duros y puede que sea necesario aflojar la tuerca con la llave de 12 mm para facilitar su extracción y reinstalación.

Dureza del elastómero (Blando → Duro)

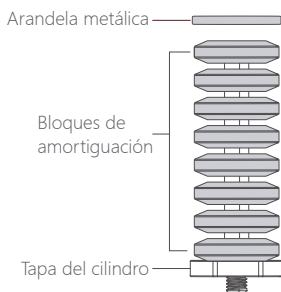

### Recomendaciones de configuración

Combina cualquier conjunto de ocho elastómeros entre las arandelas superior e inferior para replicar diferentes características del pedal de freno. Elige la sensación que mejor se adapte a tu estilo de conducción.

### Ajuste de la proporción del sensor

Tras cambiar la configuración de elastómeros, recomendamos afinar la Proporción del Sensor de Ángulo/Célula de Carga en MOZA Pit House. Para configuraciones más duras y con menos recorrido, utiliza una proporción mayor para el sensor de célula de carga.

### Proporciones sugeridas por tipo de vehículo:

Tipo de vehículo	Configuración recomendada
Turismos, Hot Hatches, Coches de Altas Prestaciones, Rally	60-80% sensor de ángulo
GT4, GT3	60-80% sensor de célula de carga
LMP, F3, F2, F1	100% sensor de célula de carga

### ⚠ Importante:

Conecta los pedales solo a un dispositivo cada vez (PC o base). No los conectes a ambos simultáneamente.

## 01 Installazione e collegamenti

### 1. Montaggio dei pedali

Posizionare i pedali sulla piastra di base e allineare i fori di montaggio. Regolare la spaziatura a piacere, quindi fissare ciascun pedale utilizzando le viti a testa svasata M4×8 in dotazione e la chiave esagonale da 2,5 mm. Per una stabilità ottimale, assicurarsi che tutte e quattro le viti di ciascun pedale siano completamente serrate.

### 2. Cablaggio del pedale

Inserire ciascun cavo nella porta corrispondente.

Nota: far passare il cavo del sensore di pressione del freno attraverso la fessura centrale dell'alloggiamento del pedale del freno e verso il lato destro per evitare schiacciamenti.

Utilizzare le fascette fermacavi sotto la base del pedale per mantenere il cablaggio ordinato e protetto durante l'uso intenso.

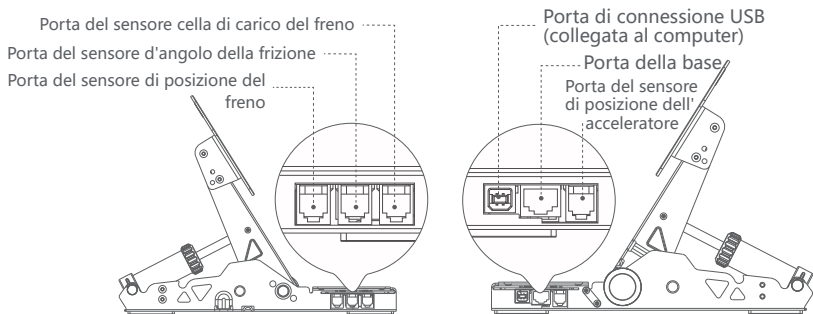

### 3. Collegamento dei pedali al PC / Base del volante

Per collegarsi al PC, è sufficiente inserire il cavo USB e avviare il software MOZA Pit House. I pedali dovrebbero comparire automaticamente nell'elenco dei dispositivi. Se il dispositivo appare non attivo (colore grigio) o non risponde: scollegare il cavo USB, chiudere MOZA Pit House, ricollegare l'USB e riavviare il software.

Se la base del volante dispone di una porta dedicata ai pedali, è possibile effettuare il collegamento tramite un cavo RJ45.

### 4. Calibrazione

In MOZA Pit House è possibile controllare i valori di input dei pedali e ricalibrare il punto di inizio, il punto di fine e la corsa di ciascun pedale.

## 02 Regolazione della spaziatura dei pedali

Far scorrere i pedali verso destra o verso sinistra finché la spaziatura non risulta adeguata al proprio stile di guida. Selezionare i fori per le viti appropriati e serrare le viti.

(La procedura è identica per i pedali di acceleratore, freno e frizione.)

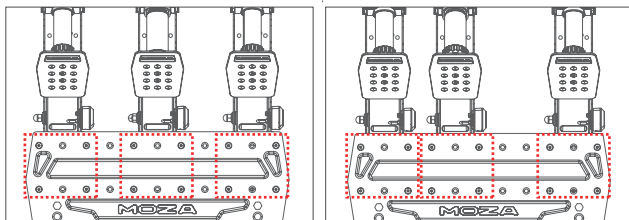

### 03 Regolazione dell'altezza della piastra del pedale

Allentare e rimuovere le viti che fissano la piastra del pedale utilizzando la chiave esagonale da 2,5 mm. Spostare la piastra del pedale nella posizione desiderata. Reinstallare e stringere le viti finché non risultano a filo con la superficie. (La procedura è la medesima per tutti i pedali.)

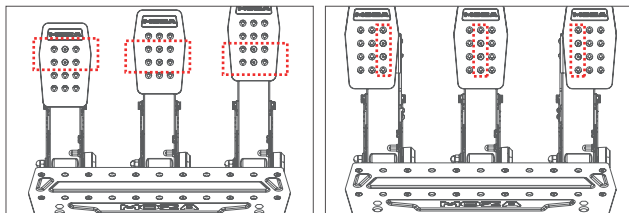

### 04 Regolazione dell'inclinazione della piastra del pedale

Usare la chiave a brugola da 2,5 mm per allentare le viti presenti su entrambi i lati della piastra del pedale. Iniziare rimuovendo la vite inferiore sul blocco di regolazione, quindi allentare la vite superiore. Regolare la piastra del pedale secondo l'angolo preferito e stringere tutte e quattro le viti laterali per bloccarla in posizione. (La procedura è la stessa per tutti i pedali.)

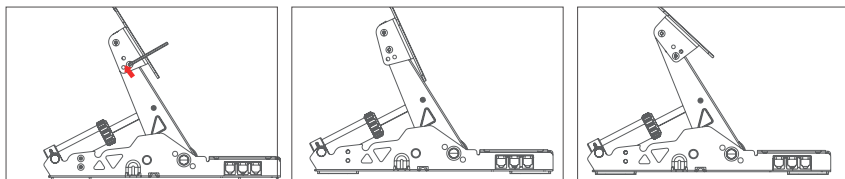

### 05 Regolazione del precarico

Dietro il braccio del pedale sono presenti due fessure per il precarico. Spingere il perno di finecorsa verso la piastra del pedale e spostarlo nell'altra fessura per cambiare la resistenza iniziale del pedale.

- Se gli elastomeri del freno sono troppo rigidi per essere mossi facilmente, allentare il controdado con la chiave da 12 mm e ruotare l'asta di pressione in senso antiorario per ridurre il precarico.
- Dopo aver selezionato una fessura, ruotare l'asta di pressione in senso orario per impostare il precarico desiderato.

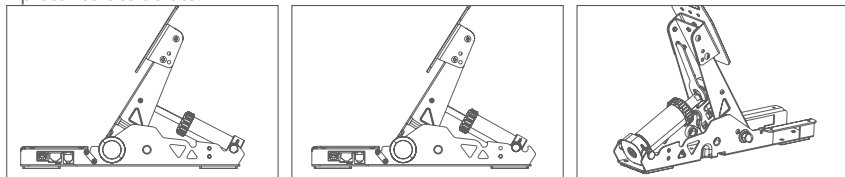

### 06 Sostituzione degli elastomeri del freno

1. Estrarre il perno di finecorsa dal suo alloggiamento nella parte posteriore del manicotto del freno.
2. Rimuovere il coperchio anteriore del manicotto del freno.

3. Estrarre il gruppo degli elastomeri e sostituirli con quelli preferiti.

- È necessario installare sempre 8 elastomeri in totale.
- È possibile mescolare diverse durezza per regolare il feeling del pedale.

4. Reinstallare il coperchio anteriore e riposizionare il perno di finecorsa nel suo alloggiamento.

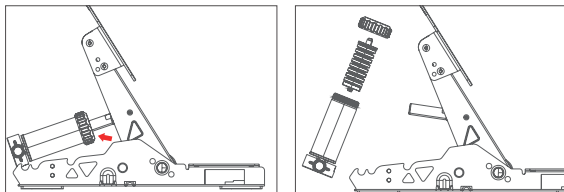

Nota: Gli elastomeri gialli sono più rigidi e potrebbero richiedere l'allentamento del dado con la chiave da 12 mm per facilitare la rimozione e la reinstallazione.

Durezza dell'elastomero (morbido → duro)

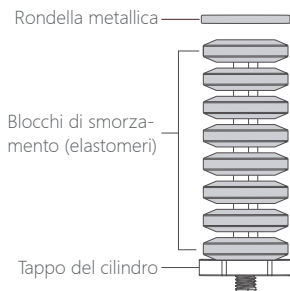

### Consigli di configurazione

È possibile combinare a piacimento gli otto elastomeri tra le rondelle superiori e inferiori per replicare le diverse caratteristiche del pedale del freno. Scegliete il feeling che meglio si adatta al vostro stile di guida personale.

### Calibrazione del sensore

Dopo aver modificato la combinazione di elastomeri, si raccomanda di regolare il rapporto tra il sensore d'angolo e la cella di carico all'interno di MOZA Pit House.

### Impostazioni suggerite per tipo di veicolo:

Tipo di veicolo	Impostazione consigliata
Auto stradali, Hot Hatch, Performance Cars, Rally	60-80% sensore d'angolo
GT4, GT3	60-80% sensore cella di carico
LMP, F3, F2, F1	100% sensore cella di carico

### ⚠ Avviso importante:

Collegare i pedali a un solo dispositivo alla volta, o al PC o alla base del volante. Non collegare i pedali a entrambi i dispositivi contemporaneamente.

## 01 Установка & Подключение

### 1. Установка педалей

Расположите педали на опорной пластине и совместите монтажные отверстия. Отрегулируйте расстояние по своему усмотрению, затем закрепите каждую педаль с помощью прилагаемых винтов с потайной головкой M4x8 и шестигранного ключа на 2,5 мм. Для максимальной устойчивости убедитесь, что все четыре винта каждой педали крепко затянуты.

### 2. Подключение педалей

Подключите каждый кабель к соответствующему разъему.

Примечание: проложите кабель датчика давления тормозной системы через центральный паз корпуса педали тормоза и вправо, чтобы избежать защемления.

Используйте кабельные зажимы под основанием педали, чтобы упорядоченно и надежно защитить проводку во время интенсивного использования.

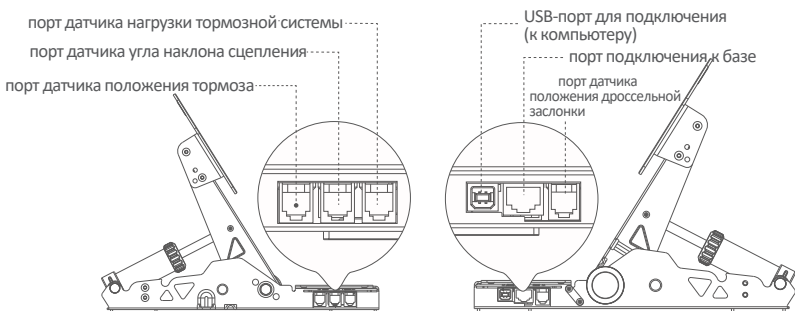

### 3. Подключение педалей к ПК/рулевой базе

Для подключения к ПК просто подключите USB-кабель и откройте программу MOZA Pit House. Вы увидите педали в списке устройств. (Если устройство отображается серым цветом или не реагирует: отсоедините USB-кабель, закройте программу MOZA Pit House, снова подключите USB-кабель и перезапустите программу. Если база руля имеет порт для педалей, вы также можете подключиться к базе руля с помощью кабеля RJ45.)

### 4. Калибровка

В программе MOZA Pit House вы можете проверить значения входного сигнала педалей и откалибровать начальную, конечную точки и ход каждой педали.

## 02 Регулировка расстояния между педалями

Перемещайте педали влево или вправо, пока расстояние между ними не станет оптимальным для вашего стиля вождения. Выберите соответствующие отверстия для винтов и затяните их.

(Процесс одинаков для педалей газа, тормоза и сцепления.)

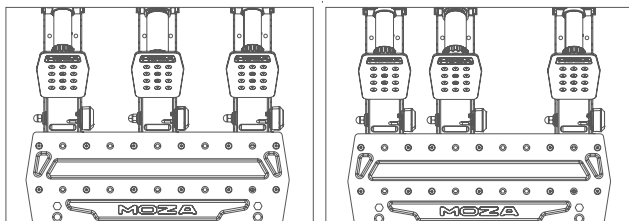

### 03 Регулировка высоты лицевой части педали

С помощью шестигранного ключа на 2,5 мм ослабьте и снимите винты, крепящие лицевую панель педали. Переместите лицевую панель педали в нужное положение, затем установите винты на место и затяните их до плотного прилегания. (Повторите процесс для всех педалей.)

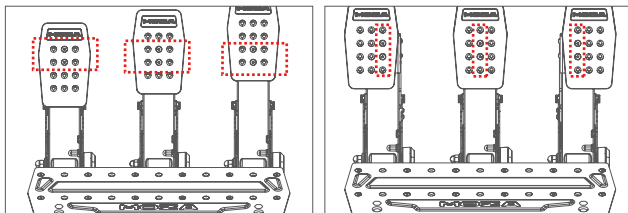

### 04 Регулировка угла наклона педали

Используйте шестигранный ключ на 2,5 мм, чтобы ослабить винты с обеих сторон лицевой панели педали. Начните с откручивания нижнего винта на регулировочном блоке, затем ослабьте верхний винт. Отрегулируйте лицевую панель педали под желаемым углом и затяните все четыре боковых винта, чтобы зафиксировать ее в нужном положении. (Повторите процесс для всех педалей.)

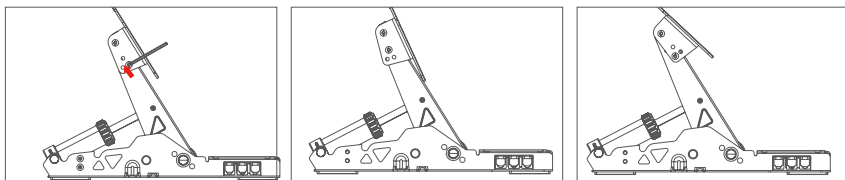

### 05 Регулировка предварительной нагрузки педали

За рычагом педали расположены два паза для предварительной нагрузки. Сдвиньте вал ограничителя к поверхности педали и переместите его в другой паз, чтобы изменить начальное сопротивление педали.

- Если тормозные эластомеры слишком жесткие и не могут легко перемещаться, ослабьте контргайку с помощью гаечного ключа на 12 мм и поверните шток давления против часовой стрелки, чтобы уменьшить предварительное натяжение.
- После выбора паза поверните шток давления по часовой стрелке, чтобы установить желаемую предварительную нагрузку педали. Затяните контргайку для фиксации регулировки.

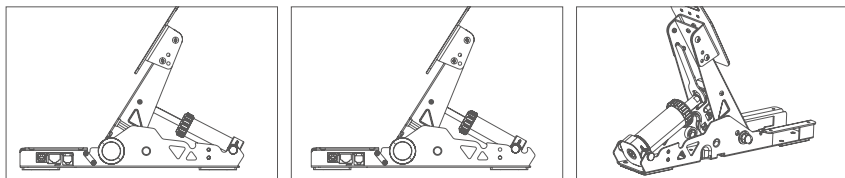

### 06 Замена эластомерных пружин тормоза

1. Вытяните ограничительный вал из паза в задней части тормозной втулки.
2. Снимите переднюю крышку тормозной втулки.

3. Извлеките стопку эластомеров и замените их на эластомеры по вашему выбору.
  - Всегда устанавливайте в общей сложности 8 эластомеров.
  - Вы можете комбинировать разные уровни жесткости, чтобы настроить ощущения от педали.
4. Установите на место переднюю крышку и переставьте ограничительный вал в прежнее положение.

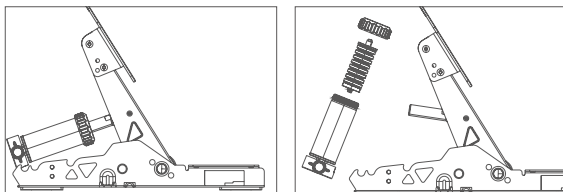

Примечание: Желтые эластомеры более жесткие, и для облегчения снятия и повторной установки может потребоваться ослабление гайки с помощью гаечного ключа на 12 мм.

Твердость эластомера (мягкий → твердый)



P: резина

П: полиуретан

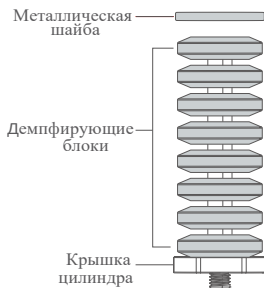

### Рекомендации по установке

Для имитации различных характеристик педали тормоза можно использовать любую комбинацию из восьми эластомеров, расположенных между верхней и нижней шайбами. Выберите тот вариант, который подходит вашему стилю вождения.

### Настройка соотношения датчиков

После изменения конфигурации эластомера мы рекомендуем выполнить точную настройку соотношения угла поворота/датчика нагрузки в программе MOZA Pit House. Для более жестких конструкций с меньшим ходом используйте более высокое соотношение датчика нагрузки.

### Рекомендуемые соотношения в зависимости от типа транспортного средства:

Тип транспортного средства	Рекомендации по установке
Дорожные автомобили, спортивные хэтчбеки, автомобили с высокими эксплуатационными характеристиками, ралли	Датчик угла наклона 60-80%
GT4, GT3	Датчик нагрузки 60-80%
LMP, F3, F2, F1	Датчик нагрузки 100%

### ⚠ Важно:

Подключайте педали только к одному устройству одновременно: к ПК или к рулевой базе. Не подключайте их к обоим устройствам одновременно.

## 01 設置と接続

### 1.ペダルの取り付け

ペダルをベースプレートに配置し、取り付け穴の位置を合わせます。好みの間隔に調整し、付属のM4×8皿ネジと2.5mm六角レンチを使用して各ペダルを固定します。しっかり安定させるため、各ペダルの4本のネジをすべてしっかりと締めてください。

### 2.ペダルの配線

各ケーブルを対応するポートに差し込みます。

注意: ブレーキ圧力センサーケーブルが挟まれないように、ブレーキペダハウジングの中央のスロットに通して、右側に向けて配線します。

頻繁に使用する際には、ペダルベースの下のケーブルクリップを使用して、配線を整理して保護します。

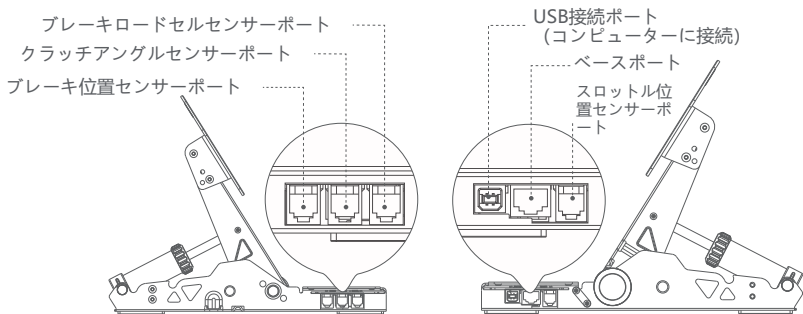

### 3.ペダルをPC / ホイールベースに接続する

USBケーブルを接続し、MOZA Pit Houseを起動するだけでPCに接続することができます。ペダルがデバイスリストに表示されます。(デバイスがグレー表示されるまたは応答しない場合は、USBケーブルを取り外してMOZA Pit Houseを閉じ、USBケーブルを再度接続してソフトウェアを再起動してください。)

ホイールベースにペダルポートが付いている場合は、RJ45ケーブルを使用してホイールベースに接続することもできます。

### 4.キャリブレーション

MOZA Pit Houseでは、ペダルの入力値を確認し、各ペダルの開始点、終了点、移動量を再調整することができます。

## 02 ペダル間隔の調整

ペダルを左右にスライドさせて、ご自身の運転スタイルに適した間隔に調整します。適切なネジ穴を選んで、ネジを締めます。

(スロットル、ブレーキ、クラッチの手順は同じです。)

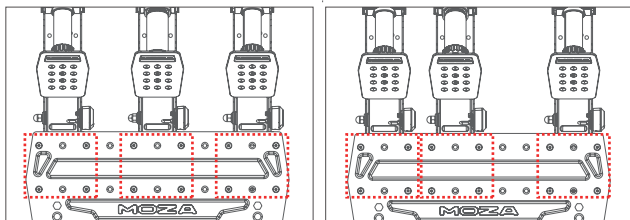

### 03 ペダル面の高さ調整

2.5mmの六角レンチを使用して、ペダル面を固定しているネジを緩めて取り外します。ペダル面を希望する位置に移動させてから、ネジを締め直して、平らになるまで締めます。（この手順はすべてのペダルで共通です。）

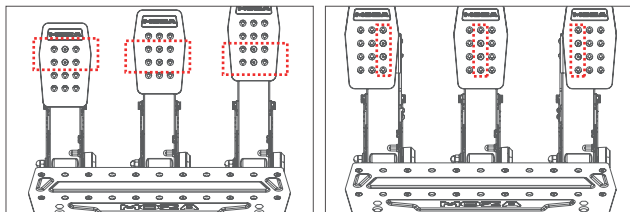

### 04 ペダル角度の調整

2.5mmの六角レンチを使用して、ペダル面の両側にあるネジを緩めます。初めに調整ブロックの下側のネジを外し、次に上側のネジを緩めます。ペダル面を好みの角度に調整し、側面の4つのネジをすべて締めて固定します。（この手順はすべてのペダルで同じです。）

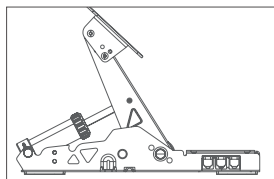
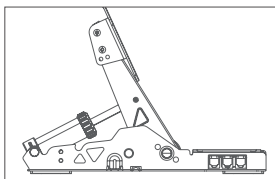
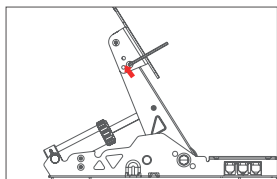

### 05 プリロードの調整

ペダルアームの後ろには2つのプリロードスロットがあります。リミッターシャフトをペダル面に向かって押し込み、もう一方のスロットに移動すると、ペダルの初期抵抗を変更することができます。

- ブレーキエラストマーが硬すぎて動かしにくい場合は、12 mm レンチを使用してロックナットを緩め、圧力ロッドを反時計回りに回してプリロードを減らします。
- スロットを選択したら、プレッシャーロッドを時計回りに回して希望のプリロードを設定します。ロックナットを締めて設定を固定します。

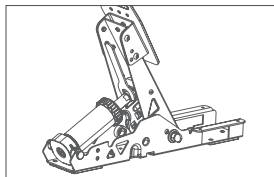
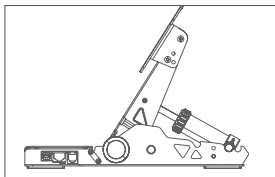
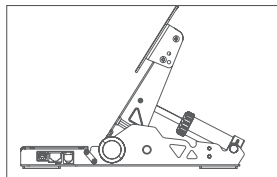

### 06 ブレーキエラストマースプリングの交換

- 1.ブレーキスリーブの背面にあるスロットからリミッターシャフトを引き抜きます。
- 2.ブレーキスリーブのフロントカバーを取り外します。

3. エラストマースタックを取り出して、好みのエラストマーと交換します。
  - 必ず合計 8 個のエラストマーを取り付けます。
  - 異なる硬度レベルを組み合わせてペダルの感触を調整することができます。
4. フロントカバーを再度取り付けて、リミッターシャフトを元の位置に戻します。

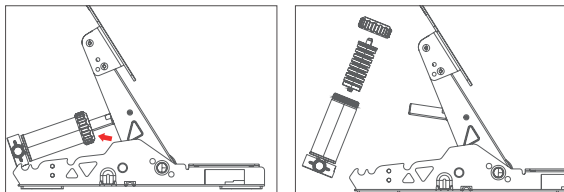

注意: 黄色のエラストマーは硬いので、取り外しと再取り付けを容易にするために、12 mmレンチを使用してナットを緩めなければならない場合があります。

#### エラストマー硬度 (柔らかい→硬い)

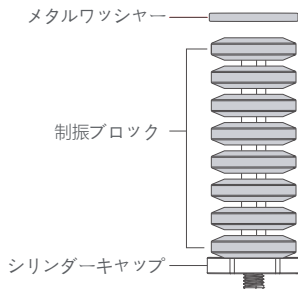

#### 設定に関する推奨事項

上下のワッシャーの間で8種類のエラストマーを自由に組み合わせることで、ブレーキペダルの様々な特性を再現することができます。ドライブスタイルに合った感触をお選びください。

#### センサー比率の調整

エラストマーの設定変更後に、MOZA Pit Houseで角度/ロードセルセンサー比を微調整することをお勧めします。より剛性が高く、移動距離が短い設定の場合は、ロードセルセンサー比を高く設定してください。

#### 車種別の推奨比率:

車種	推奨設定
ロードカー、ホットハッチ、パフォーマンスカー、ラリー	60-80% アンゲルセンサー
GT4,GT3	60-80% ロードセルセンサー
LMP, F3, F2, F1	100% ロードセルセンサー

#### ⚠ 重要事項:

ペダルを接続するのはPCまたはホイールベースのいずれか1つのデバイスに限定してください。同時に両方に接続しないようにしてください。

## 01 Instalação e Conexões

### 1. Montagem dos Pedais

Posicione os pedais na placa de base e alinhe os orifícios de montagem. Ajuste o espaçamento de acordo com a sua preferência e depois fixe cada pedal utilizando os parafusos M4×8 de cabeça escareada fornecidos e a chave hexagonal de 2,5 mm. Para obter a melhor estabilidade, assegure que os quatro parafusos de cada pedal estão totalmente apertados.

### 2. Cablagem dos Pedais

Conecte cada cabo na porta correspondente.

Nota: Passe o cabo do sensor de pressão do travão pelo slot central da caixa do pedal do travão e em direção ao lado direito para evitar que seja fixado.

Utilize os cliques de cabo sob a base do pedal para manter a cablagem organizada e protegida durante uma utilização intensa.

porta do sensor da célula de carga do travão

porta do sensor de ângulo da embraiagem

porta do sensor de posição do travão

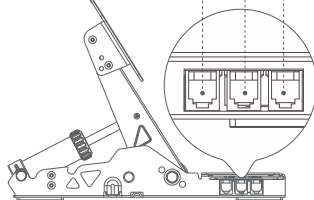

porta de conexão USB  
(conectado ao computador)

porta base

porta do sensor de posição do acelerador

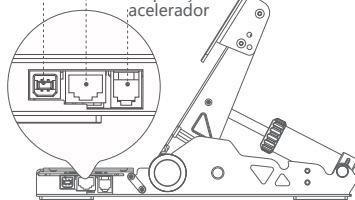

### 3. Conectar os Pedais ao PC/Base do Volante

Para conectar ao seu PC, basta ligar o cabo USB e abrir o MOZA Pit House. Deve ver os pedais aparecerem na lista de dispositivos. (Se o dispositivo aparecer a cinzento ou não responder: desligue o cabo USB, feche o MOZA Pit House, reconecte o USB e reinicie o software.

Se a sua base do volante tiver uma porta para pedais, também pode conectá-la à base usando um cabo RJ45.)

### 4. Calibração

No MOZA Pit House, pode verificar os valores de entrada dos pedais e recalibrar o ponto inicial, o ponto final e o curso de cada pedal.

## 02 Ajustar o Espaçamento dos Pedais

Deslize os pedais para a esquerda ou para a direita até que o espaçamento pareça adequado ao seu estilo de condução. Seleccione os orifícios dos parafusos apropriados e aperte os parafusos. (O processo é o mesmo para o acelerador, o travão e a embraiagem.)

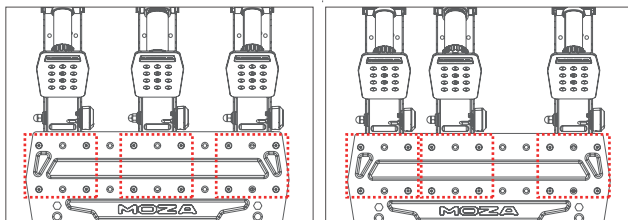

### 03 Ajustar a Altura da Face do Pedal

Desaperte e remova os parafusos que fixam a face do pedal usando a chave hexagonal de 2,5 mm. Mova a face do pedal para a posição desejada, depois reinstale e aperte os parafusos até ficarem nivelados. (O processo é o mesmo para todos os pedais.)

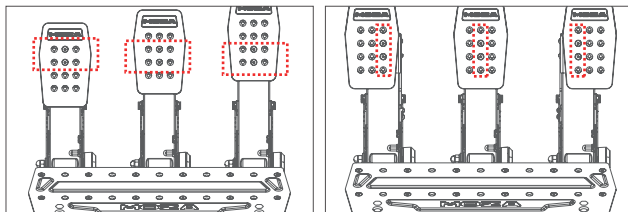

### 04 Ajustar o Ângulo da Face do Pedal

Utilize a chave Allen de 2,5 mm para desapertar os parafusos em ambos os lados da face do pedal. Comece por remover o parafuso inferior no bloco de ajuste e depois desaperte o parafuso superior. Ajuste a face do pedal para o ângulo que preferir e aperte os quatro parafusos laterais para a fixar no lugar. (O processo é o mesmo para todos os pedais.)

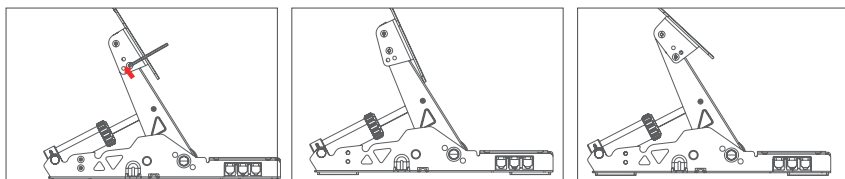

### 05 Ajustar a Pré-carga

Existem duas ranhuras de pré-carga localizadas atrás do braço do pedal. Empurre o eixo limitador em direção à face do pedal e mova-o para o outro slot para alterar a resistência inicial do pedal.

- Se os elastômeros do travão estiverem muito rígidos para se moverem facilmente, desaperte a contraporca com a chave de 12 mm e gire a haste de pressão no sentido anti-horário para reduzir a pré-carga.
- Depois de selecionar um slot, gire a haste de pressão no sentido horário para definir a pré-carga desejada. Aperte a contraporca para fixar o ajuste.

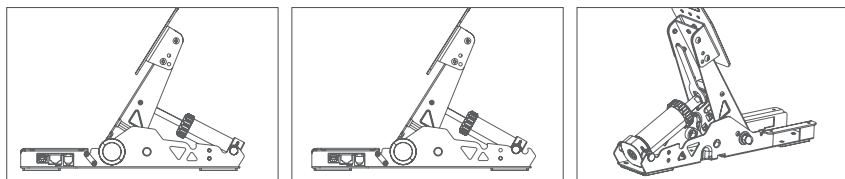

### 06 Substituição das Molas de Elastômero do Travão

1. Puxe o eixo limitador para fora do slot na parte traseira da manga do travão.
2. Remova a tampa frontal da manga do travão.

3. Retire a pilha de elastómeros e troque pelos seus elastómeros preferidos.
  - Instale sempre 8 elastómeros no total.
  - Pode misturar diferentes níveis de dureza para ajustar a sensação do pedal.
4. Reinstale a tampa frontal e coleque o eixo limitador de volta na sua posição.

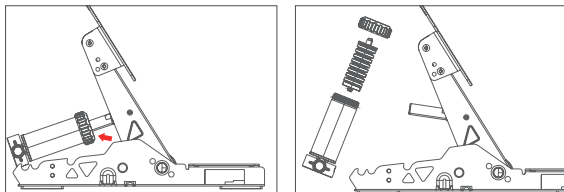

Nota: Os elastómeros amarelos são mais firmes e podem exigir o afrouxamento da porca com a chave de 12 mm para facilitar a remoção e reinstalação.

### Dureza do Elastómero (Macio → Duro)

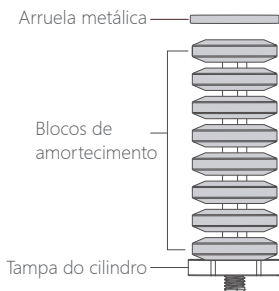

### Recomendações de Definição

Misture qualquer combinação de oito elastómeros entre as arruelas superior e inferior para replicar diferentes características do pedal do travão. Escolha a sensação que melhor adapta-se ao seu estilo de condução.

### Ajuste da Relação do Sensor

Após alterar a definição do elastómero, recomendamos ajustar a relação do sensor de ângulo/célula de carga no MOZA Pit House. Para definições mais rígidas e de curso mais curto, utilize uma relação do sensor de célula de carga mais alta.

### Relações sugeridas por tipo de veículo:

Tipo de veículo	Definição Recomendada
Carros de Estrada, Hot Hatches, Carros de Desempenho, Rally	Sensor de ângulo de 60-80%
GT4,GT3	Sensor de célula de carga de 60-80%
LMP, F3, F2, F1	Sensor de célula de carga de 100%

### ⚠ Importante

Conecte os pedais apenas a um dispositivo de cada vez, PC ou base do volante. Não conecte a ambos simultaneamente.

## 01 踏板安装及线束连接方法

1. 踏板固定:将踏板与底座的安装孔位对齐,调整到合适间距,使用2.5mm六角扳手将M4\*8螺丝固定到搁脚板上,为了保证使用稳定性,建议每个踏板的全部4颗螺丝都安装紧固。
2. 踏板传感器连接至控制器:将连接线连接到对应的安装接口处(压力传感器连接线需从刹车底座中间的缺口穿到底座右侧,否则安装完踏板后可能会压到线束),利用踏板底座下的线卡卡住线束,以防止激烈驾驶时线束磨损与缠绕

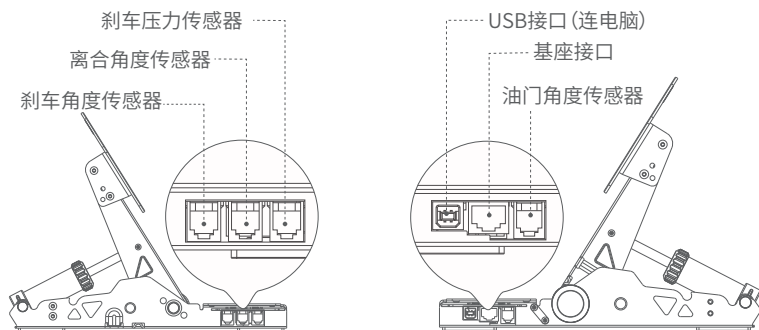

3. 踏板与PC连接:线束连接正确并将USB线插入电脑后,在MOZA Pit House中即可看到SRP2踏板的工作状态。(若设备仍为灰色或踩踏后无响应,请拔出PC端USB接口,关闭MOZA Pit House,再重新接入USB接口并打开MOZA Pit House)。对于有踏板接口的基座,也可通过双RJ45数据线连接踏板与基座使用。
4. 可在MOZA Pit House中查看踏板的工作状态,重新设置踏板的起点、终点和行程。

## 02 踏板间距调节方法

左右移动以调节踏板之间的间距,选择好螺丝孔位后再锁紧螺丝(油门、刹车和离合的间距调节方式一致)

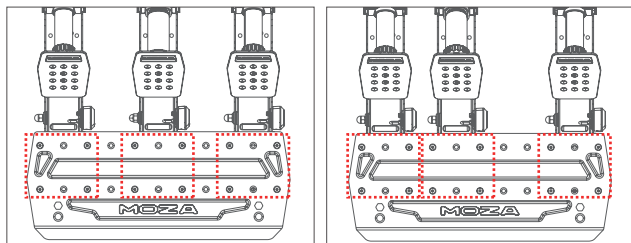

### 03 踏板面高度调节方法

使用2.5mm六角扳手，逆时针转动取下踏板面的螺丝，移动踏板面到合适位置，再将螺丝拧至与踏板面贴合并固定（油门、刹车和离合的踏板面调节方式一致）

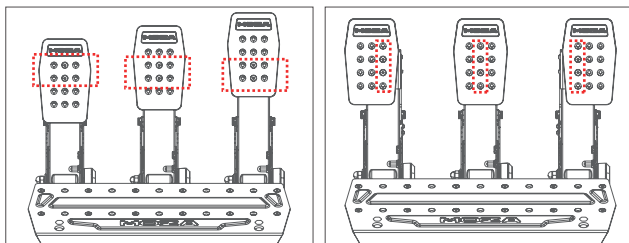

### 04 踏板面角度调节方法

用2.5mm六角扳手逆时针转动取下侧面角度调节块下方螺丝，再拧松侧面调节块顶部螺丝，调整踏板面到适合的角度，然后顺时针拧紧两侧的4颗螺丝（油门、刹车和离合的踏板面调节方式一致）

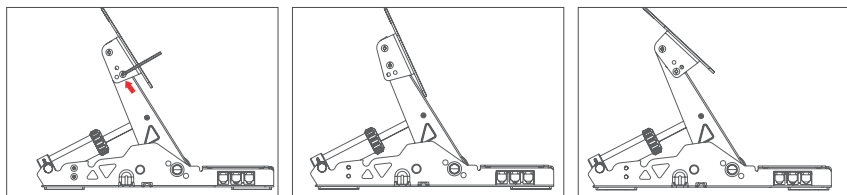

### 05 踏板预压调节方法

踏板后部设有两个卡槽位，向踏板面方向斜向推出套筒限位轴，可在两个卡槽之间快速切换，以切换预压力度。

若刹车胶簧力度较大导致难以放入卡槽位，或难以从当前卡槽位拿出，则可使用12mm开口扳手逆时针松开锁紧螺母，再逆时针转动压杆以减小预压力。刹车套筒调整卡槽位后，先顺时针拧动压杆调节到合适预压力，再使用12mm开口扳手拧紧锁紧螺母。

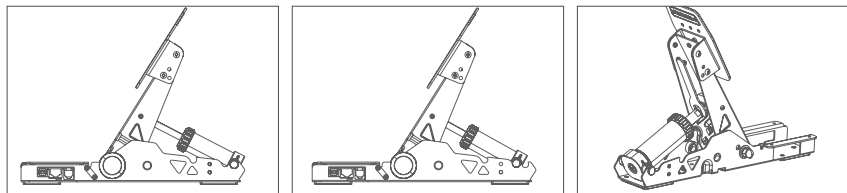

## 06 刹车踏板胶簧更换方法

将刹车套筒模块后端限位轴从卡槽位中拉出，将套筒前盖取下后，用手取出胶簧结构，更换胶簧（胶簧需要装8个，可以自由组合搭配各种硬度的胶簧），装好前盖，将后端限位轴装到原位。（注意：由于黄色胶簧偏硬，可使用12mm开口扳手逆时针转动螺母，方便取出、装回后端限位轴）

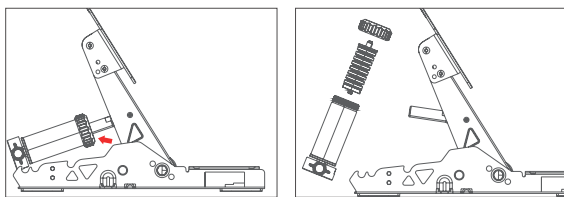

胶簧硬度排序：由软到硬

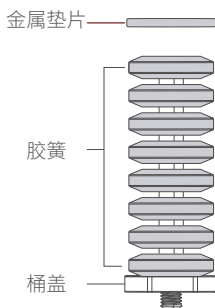
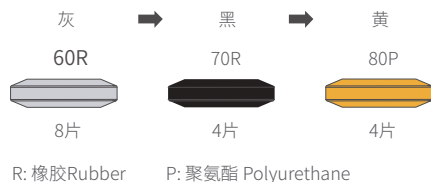

安装方法：

如图，在底座和顶部垫片之间，可自由搭配8片胶簧叠在刹车套筒中，以模拟各类赛车的脚感。可以根据个人习惯调整搭配不同硬度的胶簧。

为了更加匹配刹车脚感，更换不同胶簧搭配之后，可以在Pithouse中适当调整角度/压力传感器比例

\*刹车脚感越重、行程越短的搭配，推荐使用更大的压力传感器比例

不同赛车推荐比例：

1. 家用车或小钢炮、高性能车或超跑、拉力赛车：推荐使用60%-80%角度传感器
2. GT4、GT3等GT赛车：推荐使用60%-80%压力传感器
3. LMP、F3、F2、F1赛车：推荐使用100%压力传感器

注意：请勿把踏板同时接入基座和PC，只能接入其中一个设备！

## 产品保修卡

产品型号		购买日期	
用户姓名		用户电话	
产品条码		通讯地址	

经销商信息(签章)

## 产品保修条例

### 保修期

自购机日起, 基座主体, 方向盘, 踏板和仪表显示屏保修12个月。设备外壳、说明书、线材、螺丝、扳手、包装等不在“一年免费保修服务”范围内, 但您可以选择有偿服务。购买者在以下条件下不享受免费保修服务:

1. 超过三包有效期的;
2. 无三包凭证及有效发票的, 但能够证明该产品在三包有效期内的除外;
3. 保修凭证上的型号与维修产品型号不符或者涂改的;
4. 非本公司特约维修人员拆动造成损坏的;
5. 因不可抗力造成损坏的;
6. 未按产品使用说明书要求使用、维护、保养而造成损坏的;

保修期限鉴于产品部位、不同国家法律法规等差异, 将有所不同。相关国家与区域的保修期限, 请咨询MOZA官方或购买时联系的MOZA授权经销商。



## 01 踏板安裝及線束連接方法

1. 踏板固定：將踏板與底座的安裝孔位對齊，調整至適當間距後，使用2.5mm六角扳手將M4\*8螺絲固定於腳踏底板上；為確保使用穩定性，建議將每個踏板的全部4顆螺絲皆確實鎖緊。
2. 踏板感應器連接至控制器：將連接線接至對應的插孔（壓力感應器連接線須從煞車底座中間的缺口穿至底座右側，否則安裝完踏板後可能會壓迫到線束）；請利用踏板底座下方的線夾固定線束，以防止激烈操駕時造成線束磨損與纏繞。

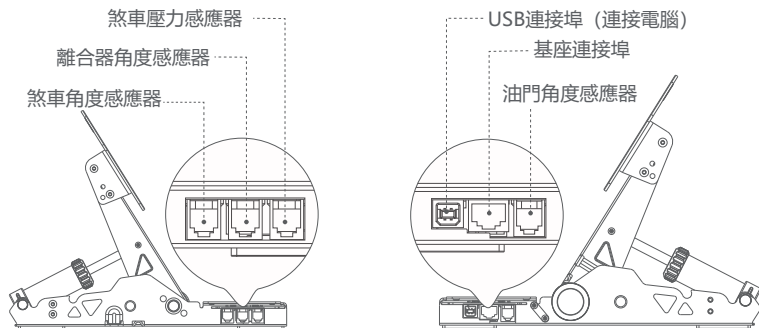

3. 踏板與PC連接：線束連接正確並將USB線插入電腦後，在MOZA Pit House軟體中即可查看SRP2踏板的運作狀態。（若裝置圖示仍呈現灰色或踩踏後無回應，請拔除PC端的USB接頭，關閉MOZA Pit House，重新插入USB接頭後再開啟MOZA Pit House）。對於具備踏板連接埠的基座，亦可透過雙頭RJ45數據線將踏板連接至基座使用。
4. 您可在MOZA Pit House中檢視踏板運作狀態，並重新設定踏板的起點、終點與行程。

## 02 踏板間距調整方法

左右移動以調整踏板之間間距，選定螺絲孔位後再鎖緊螺絲（油門、煞車與離合器的間距調整方式皆相同）。

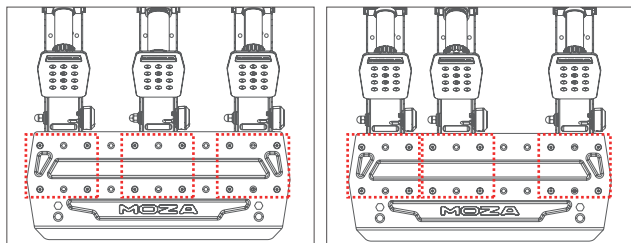

### 03 踏板面高度調整方法

使用2.5mm六角扳手，逆時針轉動並取下踏板面的螺絲，將踏板面移動至適當位置後，再將螺絲鎖至與踏板面貼合並固定（油門、煞車與離合器的踏板面調整方式皆相同）。

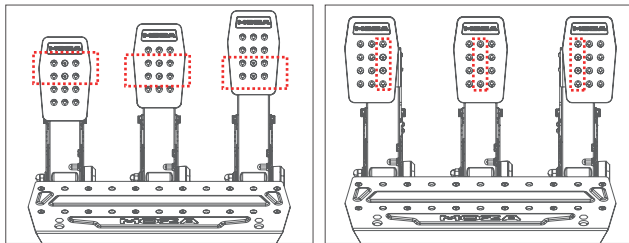

### 04 踏板面角度調整方法

使用2.5mm六角扳手逆時針轉動並取下側面角度調整塊下方的螺絲，接著旋鬆側面調整塊頂部的螺絲；將踏板面調整至適合角度後，順時針鎖緊兩側的4顆螺絲（油門、煞車與離合器的踏板面調整方式皆相同）

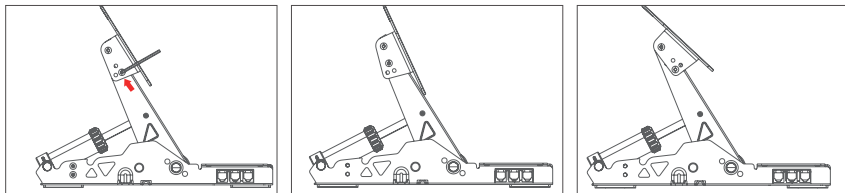

### 05 踏板預壓調整方法

踏板後方設有兩個卡槽位，向踏板面方向斜向推出套筒限位軸，即可在兩個卡槽之間快速切換，以調整預壓力道。

若煞車膠簧力道較大導致難以放入卡槽位，或難以從目前的卡槽位取出，可使用12mm開口扳手逆時針鬆開鎖緊螺帽，再逆時針轉動壓桿以減小預壓力。煞車套筒調整好卡槽位後，請先順時針轉動壓桿以調整至適當預壓力，再使用12mm開口扳手鎖緊鎖緊螺帽。

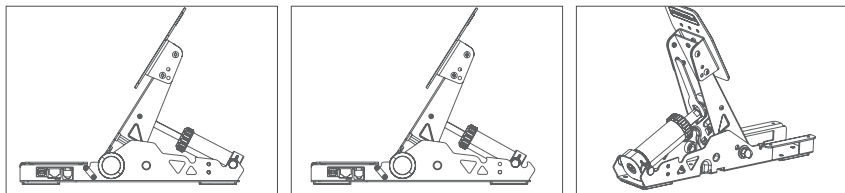

## 06 煞車踏板膠簧更換方法

將煞車套筒模组的後端限位軸從卡槽位中拉出，取下套筒前蓋後，用手取出阻尼結構並更換膠簧（需安裝8片，可自由組合搭配各種硬度的膠簧）；裝回前蓋，並將後端限位軸裝回原位。（注意：由於黃色膠簧偏硬，可使用12mm開口扳手逆時針轉動螺帽，以便取出或裝回後端限位軸。）

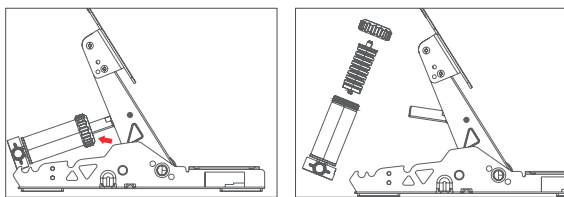

阻尼硬度排序：由軟至硬

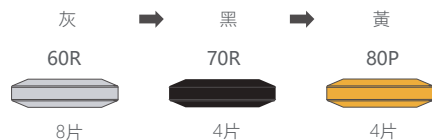

R: 橡膠Rubber P: 聚氨酯Polyurethane

金屬墊片

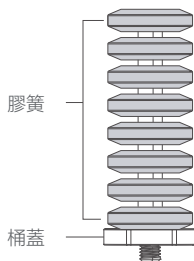

安裝方法：

如圖所示，在底座與頂部墊片之間，可自由搭配8片膠簧疊放於煞車套筒中，以模擬各類賽車的腳感。您可以根據個人習慣，調整搭配不同硬度的膠簧。

為更精確匹配煞車腳感，更換不同膠簧搭配後，可在Pithouse軟體中適當調整角度/壓力感應器比例。

\*煞車腳感越重、行程越短的搭配，建議使用較大的壓力感應器比例。

不同賽車推薦比例：

1. 家用車或鋼砲車款、高性能車或超跑、拉力賽車：建議使用60%-80%角度感應器。
2. GT4、GT3等GT賽車：建議使用60%-80%壓力感應器。
3. LMP、F3、F2、F1賽車：建議使用100%壓力感應器。

注意：請勿將踏板同時連接至基座與PC，僅能擇一連接！

## 產品保固卡

產品型號		購買日期	
用戶姓名		用戶電話	
產品條碼		通訊地址	

經銷商資訊 (簽章)

### 產品保固條例

#### 保固期

自購機日起, 基座主體, 方向盤, 踏板和儀錶顯示幕保固12個月。設備外殼、說明書、線材、螺絲、扳手、包裝等不在“一年免費保固服務”範圍內, 但您可以選擇有償服務。購買者在以下條件下不享受免費保固服務:

1. 超過保固有效期的;
2. 無保固憑證及有效發票的, 但能夠證明該產品在保固有效期內的除外;
3. 保固憑證上的型號與維修產品型號不符或者塗改的;
4. 非本公司特約維修人員拆動造成損壞的;
5. 因不可抗力造成損壞的;
6. 未按產品使用說明書要求使用、維護、保養而造成損壞的; 保固期限鑒於產品部位、不同國家法律法規等差異, 將有所不同。相關國家與區域的保固期限, 請 諮詢MOZA官方或購買時聯繫的MOZA授權經銷商。

#### 根據低功率射頻器材技術規範:

取得審驗證明之低功率射頻器材, 非經核准, 公司、商號或使用者均不得擅自變更頻率、加大功率或變更原設計之特性及功能。低功率射頻器材之使用不得影響飛航安全及干擾合法通信; 經發現有干擾現象時, 應立即停用, 並改善至無干擾時方得繼續使用。前述合法通信, 指依電信管理法規定作業之無線電通信。低功率射頻器材須忍受合法通信或工業、科學及醫療用電波輻射性電機設備之干擾。

製造商名稱: 深圳市固勝智能科技有限公司

地址: 深圳市南山區南山智園崇文園區3號樓1903-1904

電話: 0755-26418051





Manufacturer: Shenzhen Gudsen Technology Co., Ltd  
Address: Room 1903-1904, Building 3, Nanshan  
ZhiyuanChongwen Park, No. 3370 Liuxian Avenue,  
Nanshan District, Shenzhen China  
Web: [www.mozaracing.com](http://www.mozaracing.com)  
E-mail: [info@mozaracing.com](mailto:info@mozaracing.com)  
Made in China

EU Representative: Gudsen Technology EU GmbH  
Address: Birkenstrasse 23, 40233 Düsseldorf  
Email: [support@gudsen.com](mailto:support@gudsen.com)

UK Representative: Gudsen Technology UK Limited  
Address: Tc-Abo, Luminous House, 300 South Row  
Milton Keynes, MK9 2FR, United Kingdom  
Email: [support@gudsen.com](mailto:support@gudsen.com)